

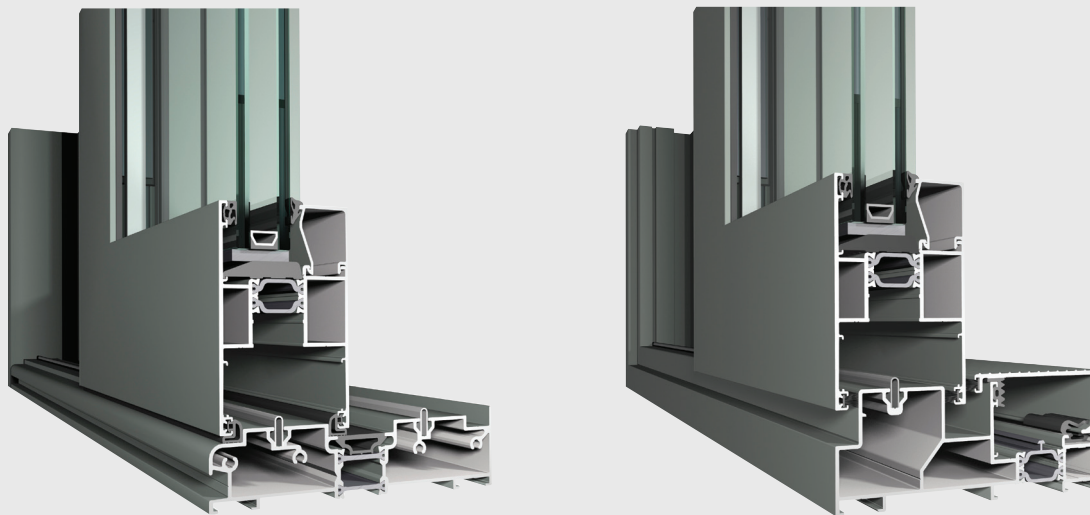

CP 130

Système coulissant et levant-coulissant

R
REYNAERS
aluminium



La porte coulissante CP 130 offre des performances élevées et convient pour un large éventail d'applications. Le système n'est pas seulement fonctionnel, il apporte également une réponse à la fois économique et esthétique aux défis architecturaux. Le système coulissant intègre en outre parfaitement le système de ventilation autorégulant unique « Ventalis ».

La CP 130 se rapproche de la gamme existante Concept. La CP 130 combine en un seul design le système coulissant, levant-coulissant, monorail, duorail et trirail. Cette conception accélère et simplifie la production. Il existe des profils autorisant un placement à fleur avec la finition intérieure des portes coulissantes à système coulissant et à système levant-coulissant. Grâce aux possibilités optimisées d'encastrement, à l'isolation améliorée et à la possibilité de monter des vitres plus épaisses (jusqu'à 43 mm avec un poids maximal de 300 kg), la CP 130 répond totalement aux exigences des constructions modernes.





INTERIEUR & EXTERIEUR DEVIENNENT UN

En faisant usage d'un système coulissant, l'espace extérieur devient une partie de l'espace intérieur. La limite intérieur-extérieur s'estompe. Ceci permet de créer un nouveau sentiment d'espace et apporte plus de lumière à l'habitation.

CP 130 SLIDE ET CP 130 LIFT & SLIDE

Coulissant (SLIDE): la partie ouvrante coulisse lors de l'ouverture.

Coulissant à levage (Lift & Slide): la partie ouvrante se soulève avant de coulisser.

MONORAIL, DUO RAIL OU 3-RAILS

Monorail combine un ouvrant coulissant avec une partie vitrée fixe qui est directement placée dans le cadre dormant. Ceci apporte un aspect extrêmement élané et minimaliste.

Sur le modèle standard, la partie fixe se trouve du côté intérieur du coulissant. Le modèle monorail est disponible en version coulissante tout comme en version coulissant à levage.

Le CP 130 monorail est aussi disponible pour vitrage par l'extérieur. Ceci présente un avantage lors du placement de grands vitrages. Ici, la partie fixe se trouve à l'extérieur.

MONORAIL	CP 130 CP 130-HI	CP 130-LS CP 130-LS/HI
	X	X
	X	

Duorail combine deux ouvrants identiques ce qui contribue à un aspect esthétique total. Les deux ouvrants peuvent être coulissants. Ceci permet beaucoup de flexibilité d'utilisation.

DUO RAIL	CP 130 CP 130-HI	CP 130-LS CP 130-LS/HI
	X	X
	X	X

3-rail intègre un rail supplémentaire dans le cadre extérieur ce qui offre la possibilité de rajouter un troisième ouvrant. Cette solution permet à l'utilisateur d'avoir jusqu'à trois parties coulissantes, ce qui permet d'ouvrir 2/3 de la surface totale.

3-RAIL	CP 130 CP 130-HI	CP 130-LS CP 130-LS/HI
	X	X

SOLUTION D'ANGLE	CP 130 CP 130-HI	CP 130-LS CP 130-LS/HI
		X

CP 130 LS 750 PA	CP 130 CP 130-HI	CP 130-LS CP 130-LS/HI
		X

CARACTÉRISTIQUES TECHNIQUES

Styles		CP 130 MONORAIL	CP 130 2-RAIL	CP 130 3-RAIL	CP 130-LS MONORAIL	CP 130-LS 2-RAIL	CP 130-LS 3-RAIL
Hauteur visible/largeur	Dormant	50 mm	50 mm	50 mm	28-35-40 mm	28-35-40 mm	28-35-40 mm
	Ouvrant	94 mm	94 mm	94 mm	94 mm	94 mm	94 mm
	Profilé en T	de 76 mm jusqu'à 115	de 76 mm jusqu'à 115	de 76 mm jusqu'à 115	de 76 mm jusqu'à 115	de 76 mm jusqu'à 115	de 76 mm jusqu'à 115
	Chicane	69-98 mm	69-98 mm	69-98 mm	69-98 mm	69-98 mm	69-98 mm
Profondeur d'encastrement	Dormant	130 mm	110-130-139 mm	181-210 mm	139 mm	139 mm	210 mm
	Ouvrant	59 mm	59 mm	59 mm	59 mm	59 mm	59 mm
Hauteur de feuillure		25 mm	25 mm	25 mm	25 mm	25 mm	25 mm
Épaisseur de vitrage		Tot 43 mm	Tot 43 mm	Tot 43 mm	Tot 43 mm	Tot 43 mm	Tot 43 mm
Vitrage		Vitrage sec avec EPDM ou silicones neutres suivant la NIT 110 de l'UBAtc					
Isolation thermique		Barrettes en polyamide renforcé de fibres de verre de 23 et 32 mm					
HI variant		Joint d'isolation supplémentaire					

CP 130



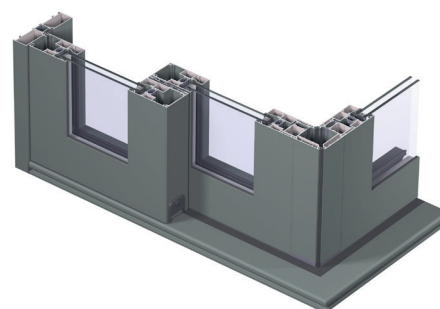
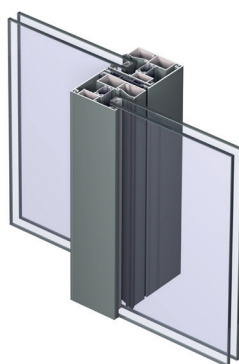
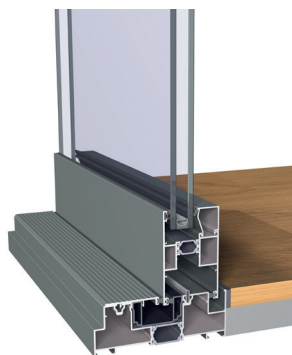

Dormant encastré dans le sol

Section centrale slim line

Ventails intégré



PERFORMANCES

ENERGIE											
 Isolation thermique ⁽¹⁾ EN 10077-2	valeur Uf entre 2.4 et 4.4 W/m²K										
COMFORT											
 Isolation acoustique ⁽²⁾ EN 12207	1 (150 Pa)		2 (300 Pa)		3 (600 Pa)		4 (600 Pa)				
 Etanchéité à l'eau ⁽³⁾ EN 12208	1A (0 Pa)	2A (50 Pa)	3A (100 Pa)	4A (150 Pa)	5A (200 Pa)	6A (250 Pa)	7A (300 Pa)	8A (450 Pa)	9A (600 Pa)	E750 (750 Pa) ⁽⁶⁾	
 Résistance au vent, pression d'essai max. ⁽⁴⁾ EN 12211; EN 12210	1 (400 Pa)		2 (800 Pa)		3 (1200 Pa)		4 (1600 Pa)		5 (2000 Pa)		
	Résistance au vent, déflexion du dormant ⁽⁴⁾ EN 12211; EN 12210		A (≤1/150)		B (≤1/200)		C (≤1/300)				
SÉCURITÉ											
 Classe de résistance ⁽⁵⁾ ENV 1627; ENV 1630	WK 1			WK 2				WK 3			

Ce tableau montre les différentes classes de prestations possibles et leurs valeurs en fonction de la configuration choisie. Les valeurs indiquées en rouge sont celles d'application pour le système repris ici.

- (1) La valeur Uf mesure le coefficient de transmission thermique. Au plus la valeur Uf est basse, meilleure est l'isolation thermique du châssis.
- (2) L'étanchéité à l'air détermine quelle est la fuite d'air d'une fenêtre fermée sous une pression d'air donnée. Il existe 4 classes dont la classe 4 est la meilleure.
- (3) L'étanchéité à l'eau détermine jusqu'à quelle pression statique de vent le châssis reste étanche à l'eau en position fermée. Il y a 10 classes en fonction de la pression maximale.
- (4) La résistance à la charge de vent détermine la stabilité de la fenêtre sous l'effet de la charge de vent. Il y a 6 classes et 3 classes de flexion (A, B et C).
- (5) La résistance à l'effraction est une mesure de la résistance du châssis aux tentatives possibles d'effraction. La résistance à l'effraction est déterminée par le système de fenêtre et le vitrage combinés. La résistance accrue à l'effraction est toujours une option.
- (6) Ce soulevant coulissant est équipé d'un profil d'étanchéité et d'accessoires spéciaux.

LEVANT-COULISSANT CP130 SOLUTION D'ANGLE SANS POTEAU DE COIN

La dernière variante du système perfectionné CP 130 coulissant à levage consiste en une version duorail étonnante pour châssis à angle dépourvu de poteau de coin.

Cette innovation répond à la tendance de l'architecture contemporaine qui veut des portées de vitrage toujours plus importantes et des cloisons entièrement vitrées.

Les solutions d'angle sans profil de coin réduisent en effet encore davantage la limite entre l'intérieur et l'extérieur et augmentent l'impression de transparence dans votre habitat.

CP 130 LS 750 PA

Cette variante du système classique CP 130 LS est une belle solution pour des portes coulissantes dans des grands bâtiments ou à la côte.

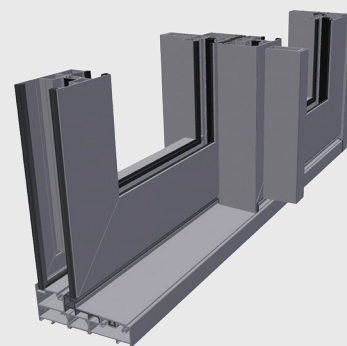

TOGETHER FOR BETTER

